

3月30日(木) 開館 8:00  
 練習時間: 8:45第1試合先番チーム 9:00第1試合後番チーム 試合のコートで行う  
 開会式 なし  
 オーダー提出: 9:15

3月31日(金)  
 練習時間: 8:30第1試合先番チーム 8:45第1試合後番チーム 試合のコートで行う  
 競技開始 9:15  
 挨拶後 各チーム7分間  
 表彰 ※該当校表彰のみ行い、閉会式は行わない。

タイムテーブル

3月30日(木) 予選リーグ

1部女子

2部リーグ

第1アリーナ (1部リーグ)												第2アリーナ				アネックス(2部リーグ)											
	1	2	3	4	5	6	7	8	9	10	11	12	13	14	15	16	1	2	3	4	5	6	7	8	9	10	
9:30	9:45 予選リーグ	1BA1 1-2	1BA2 3-4	1BB1 1-2	1BB2 3-4	1BC1 1-2	1BC2 3-4	1BD1 1-2	1BD2 3-4	1GA1 1-2	1GA2 3-4	1GB1 1-2	1GB2 3-4	1GC1 1-2	1GC2 3-4	1GD1 1-2	1GD2 3-4	2B1 1-5	2B2 2-6	2B3 3-7	2B4 4-8		2G1 1-5 ←	2G2 2-6 ←	2G3 3-7 ←	2G4 4-8	
12:45	予選リーグ	1BA3 1-3	1BA4 2-4	1BB3 1-3	1BB4 2-4	1BC3 1-3	1BC4 2-4	1BD3 1-3	1BD4 2-4	1GA3 1-3	1GA4 2-4	1GB3 1-3	1GB4 2-4	1GC3 1-3	1GC4 2-4	1GD3 1-3	1GD4 2-4	2B5 1-6	2B6 2-7	2B7 3-8	2B8 4-5		2G5 1-6	2G6 2-7	2G7 3-8	2G8 4-5	
15:15	予選リーグ	1BA5 1-4	1BA6 2-3	1BB5 1-4	1BB6 2-3	1BC5 1-4	1BC6 2-3	1BD5 1-4	1BD6 2-3	1GA5 1-4	1GA6 2-3	1GB5 1-4	1GB6 2-3	1GC5 1-4	1GC6 2-3	1GD5 1-4	1GD6 2-3	2B9 1-7	2B10 2-8	2B11 3-5	2B12 4-6		2G9 1-7	2G10 2-8	2G11 3-5	2G12 4-6	
																	2B13 1-8	2B14 2-5	2B15 3-6	2B16 4-7		2G13 1-8	2G14 2-5	2G15 3-6	2G16 4-7		

3月31日(金) (決勝・順位決定トーナメント)

第1アリーナ (1部順位決定トーナメント)												第2アリーナ				アネックス(2部リーグ)										
	1	2	3	4	5	6	7	8	9	10	11	12	13	14	15	16	1	2	3	4	5	6	7	8	9	10
9:15	B1T 1	B1T 2	B1T 3	B1T 4	B9T 1	B9T 2	B9T 3	B9T 4	G1T 1	G1T 2	G1T 3	G1T 4	G9T 1	G9T 2	G9T 3	G9T 4	2B17 1-4	2B18 2-3	2B19 5-8	2B20 6-7		2G17 1-4	2G18 2-3	2G19 5-8	2G20 6-7	
11:30	B1T 5	B1T 6	B1T 7	B1T 8	B9T 5	B9T 6	B9T 7	B9T 8	G1T 5	G1T 6	G1T 7	G1T 8	G9T 5	G9T 6	G9T 7	G9T 8	2B21 1-3	2B22 2-4	2B23 5-7	2B24 6-8		2G21 1-3	2G22 2-4	2G23 5-7	2G24 6-8	
14:00	B1T 9	B1T 10	B1T 11	B1T 12	B9T 9	B9T 10	B9T 11	B9T 12	G1T 9	G1T 10	G1T 11	G1T 12	G9T 9	G9T 10	G9T 11	G9T 12	2B25 1-2	2B26 3-4	2B27 5-6	2B28 7-8		2G25 1-2	2G26 3-4	2G27 5-6	2G28 7-8	



☆1次予選リーグ

1GA (女子1次予選Aリーグ)			1	2	3	4	勝	敗	順位
1	ふたば未来学園A	福島		1	3	5	勝	敗	P
2	弘前実業	青森			6	4	勝	敗	P
3	前沢	岩手				2	勝	敗	P
4	檜山	山形					勝	敗	P

1GB (女子1次予選Bリーグ)			1	2	3	4	勝	敗	順位
1	聖ウルスラ英智B	宮城		1	3	5	勝	敗	P
2	東奥学園	青森			6	4	勝	敗	P
3	一関第二	岩手				2	勝	敗	P
4	新屋	秋田					勝	敗	P

1GC (女子1次予選Cリーグ)			1	2	3	4	勝	敗	順位
1	常盤木学園	宮城		1	3	5	勝	敗	P
2	秋田北	秋田			6	4	勝	敗	P
3	花北青雲	岩手				2	勝	敗	P
4	ふたば未来学園B	福島					勝	敗	P

1GD (女子1次予選Dリーグ)			1	2	3	4	勝	敗	順位
1	聖ウルスラ英智A	宮城		1	3	5	勝	敗	P
2	秋田中央	秋田			6	4	勝	敗	P
3	尚志	福島				2	勝	敗	P
4	山形城北	山形					勝	敗	P

決勝トーナメント(G1T) 予選各リーグの1位、2位による

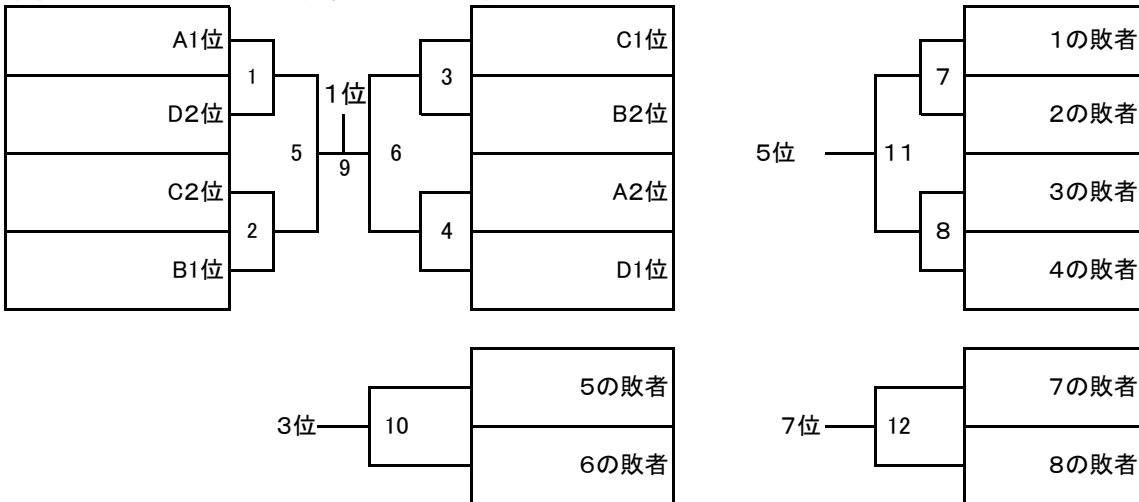

9位決定トーナメント(G9T) ※予選リーグ3、4位による

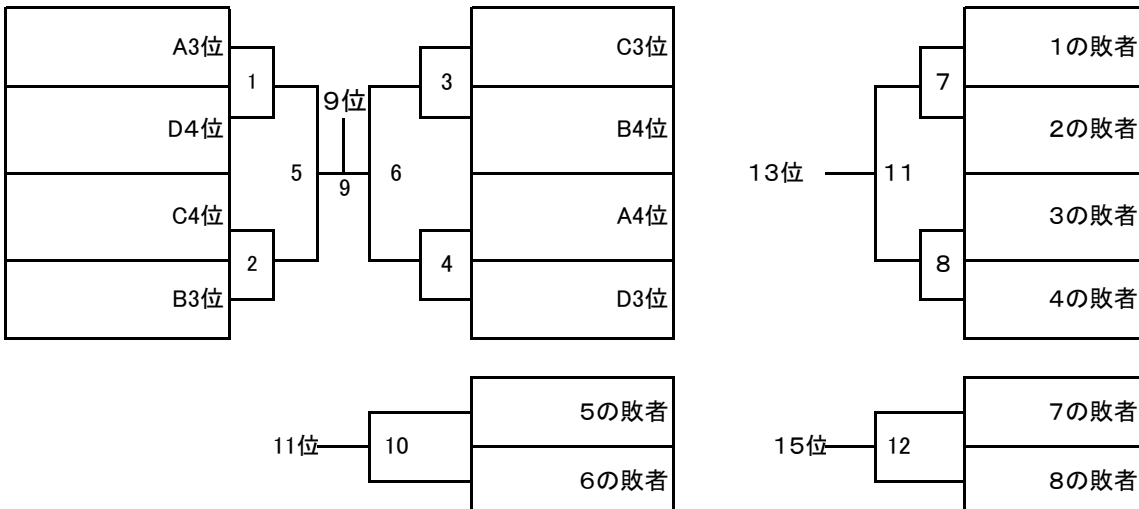

### ☆2部リーグ

2B (2部男子リーグ)			1	2	3	4	5	6	7	8	勝	敗	順位	
1	弘前工業	青森		25	21	17	1	5	9	13	勝	敗	P	
2	盛岡市立	岩手			18	22	14	2	6	10	勝	敗	P	
3	能代松陽	秋田				26	11	15	3	7	勝	敗	P	
4	東北学院	宮城					8	12	16	4	勝	敗	P	
5	若松商業	福島						27	23	19	勝	敗	P	
6	花北青雲B	岩手							20	24	勝	敗	P	
7	花北青雲C	岩手								28	勝	敗	P	
8	前沢B	岩手									勝	敗	P	

2G(2部女子リーグ)			1	2	3	4	5	6	7	8	勝	敗	順位	
1	弘前聖愛	青森		25	21	17	1	5	9	13	勝	敗	P	
2	久慈	岩手			18	22	14	2	6	10	勝	敗	P	
3	盛岡市立	岩手				26	11	15	3	7	勝	敗	P	
4	一関修紅	岩手					8	12	16	4	勝	敗	P	
5	能代松陽	秋田						27	23	19	勝	敗	P	
6	尚綱学院	宮城							20	24	勝	敗	P	
7	東北生活文化大学	宮城								28	勝	敗	P	
8	花北青雲B	岩手									勝	敗	P	